

Nomenclature

N°	Ensemble	Nb	Sous-ensemble	Matériau	Finition ou marque
1	Caisse	1			Vernis polyuréthane 3 couches
2		1	Dessus	CP bouleau 8 mm	
3		1	Dessous	CP bouleau 8 mm	
4		2	Renfort	CP bouleau 8 mm	Brut
5		1	Support d'axe	CP bouleau 8 mm	Brut
6		1	Renfort de côté	CP bouleau 8 mm	Brut
7		1	Entrenose	Bois dur	Brut
8		1	Côté	CP bouleau 3 mm	Brut
9		1	Plaquage	Noyer 0,3 mm	Vernis polyuréthane 3 couches
10	Cordier	1		Acacia	Vernis polyuréthane 3 couches
11	Vis de cordier	2		Vis laiton 3x12 tête bombée	
12	Cheville de cordier	1		Ebène	Brut
13	Chevalet à chien	1		Frêne	Vernis polyuréthane 3 couches
14	Chevalet	1		Châtaignier	Vernis polyuréthane 3 couches
15	Support du bourdon	1		Ebène ou bois dur	Vernis polyuréthane 3 couches
16	Manivelle	1		Acier ep=4mm	Peinture noire brillante
17	Axe	1		Acier - Sub Ø 8 ou étiré	Brut
18	Ecrou borgne	1		Ecrou borgne laiton Ø 6	Brut
19	Bague de roue	1		Aluminium	Brut
20	Poignée	1		Bois	
21	Vis de poignée	1		Acier Ø 3	Brut
22	Bague côté manivelle	1		Ertalon	Brut
23	Vis de bague	3		Vis laiton 3x12 tête fraisée	Brut
24	Palier côté roue	1		Ertalon	Brut
25	Roue	1		Châtaignier	
26	Plumier	1			
27		1	Côté DROIT	Châtaignier	Vernis polyuréthane 3 couches
28		1	Côté gauche	Châtaignier	Vernis polyuréthane 3 couches
29		1	Renfort de tête	Châtaignier	Vernis polyuréthane 3 couches
30		1	Support gauche	Châtaignier	Vernis polyuréthane 3 couches
31		1	Support droit	Châtaignier	Vernis polyuréthane 3 couches
32		4	Vis de fixation	Vis Ø 4*16 tête fraisée	Acier zingué
33		1	Calé supérieur	Châtaignier	Vernis polyuréthane 3 couches
34	Sillet Fixe	1		Châtaignier	Vernis polyuréthane 3 couches
35		1	Corps	Châtaignier	Vernis polyuréthane 3 couches
36		2	Axe	tourillon hêtre Ø 3	brut
37	tête	1		Châtaignier	
38	Cheville	4		Acacia	Vernis polyuréthane 3 couches
39	Oreille	2			Vernis polyuréthane 3 couches
40		1	Corps	Châtaignier	Vernis polyuréthane 3 couches
41		1	Axe	tourillon hêtre Ø 3	brut
42	Couvercle	1		Châtaignier	Vernis polyuréthane 3 couches
43	Charnière	2		laiton	Vernis polyuréthane 3 couches
44	Touches	10		Châtaignier	Peinture noire brillante + brut
45	Sautereau				
46		10	Marteau	Châtaignier	brut
47		10	Axe	tourillon hêtre Ø 3	brut
48	Bouton de sangle	3		Bois	Vernis polyuréthane 3 couches
49	Sangle	1		Cuir	Brut
50	Chanterelle	2		Bois	SAVAREZ BRH4
51	Trampette	1		Bois	SAVAREZ BRH4
52	Petit Bourdon	1		corde filée	Sol de violoncelle
53	Cache roue	1		Châtaignier	Vernis polyuréthane 3 couches
54	Support de cache roue	2		Châtaignier	Vernis polyuréthane 3 couches
55	Vis fixation pour support	2		Vis laiton 3x12 tête bombée	
Nombre de pièces		82			

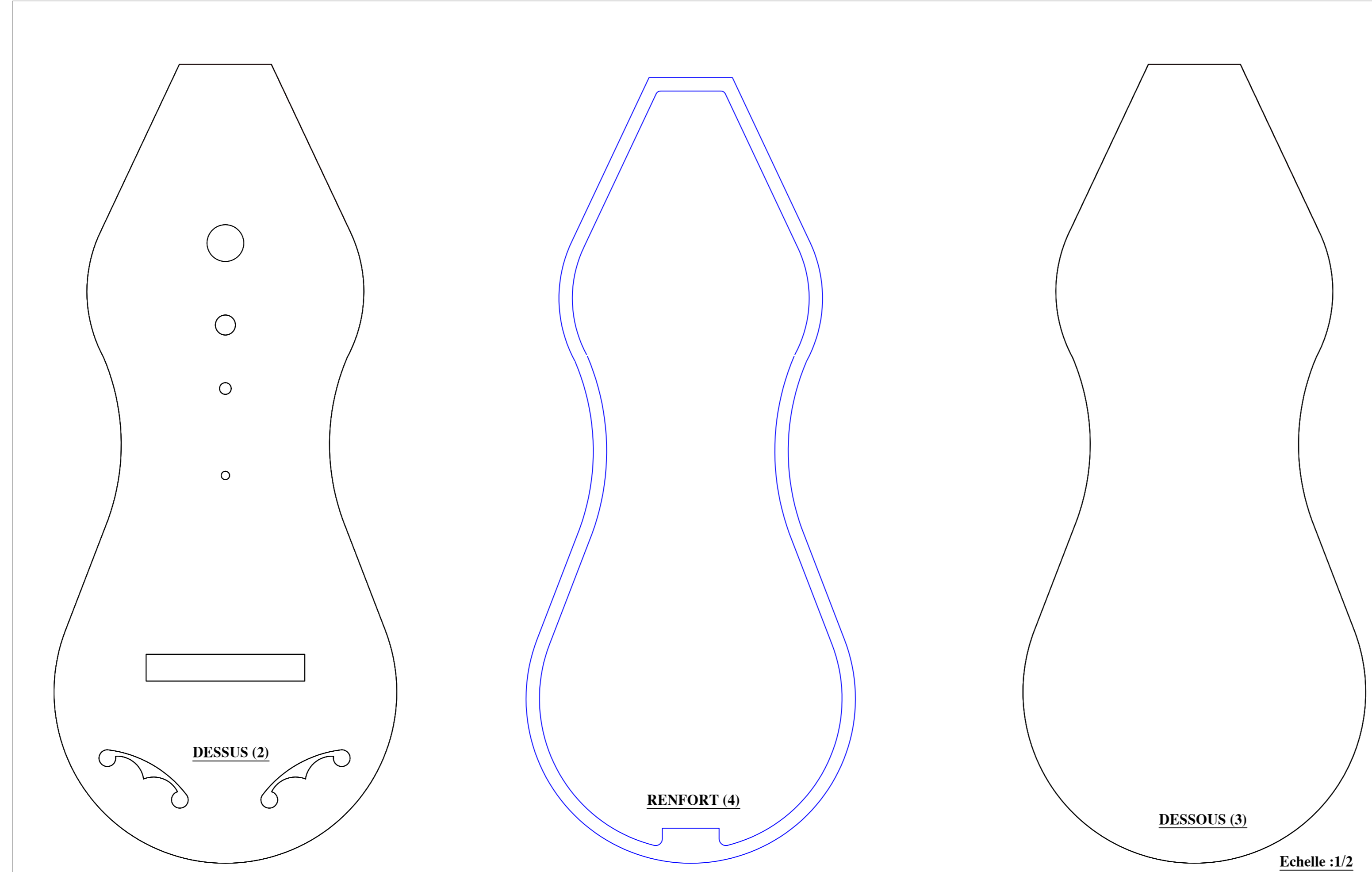

Echelle : 1/2

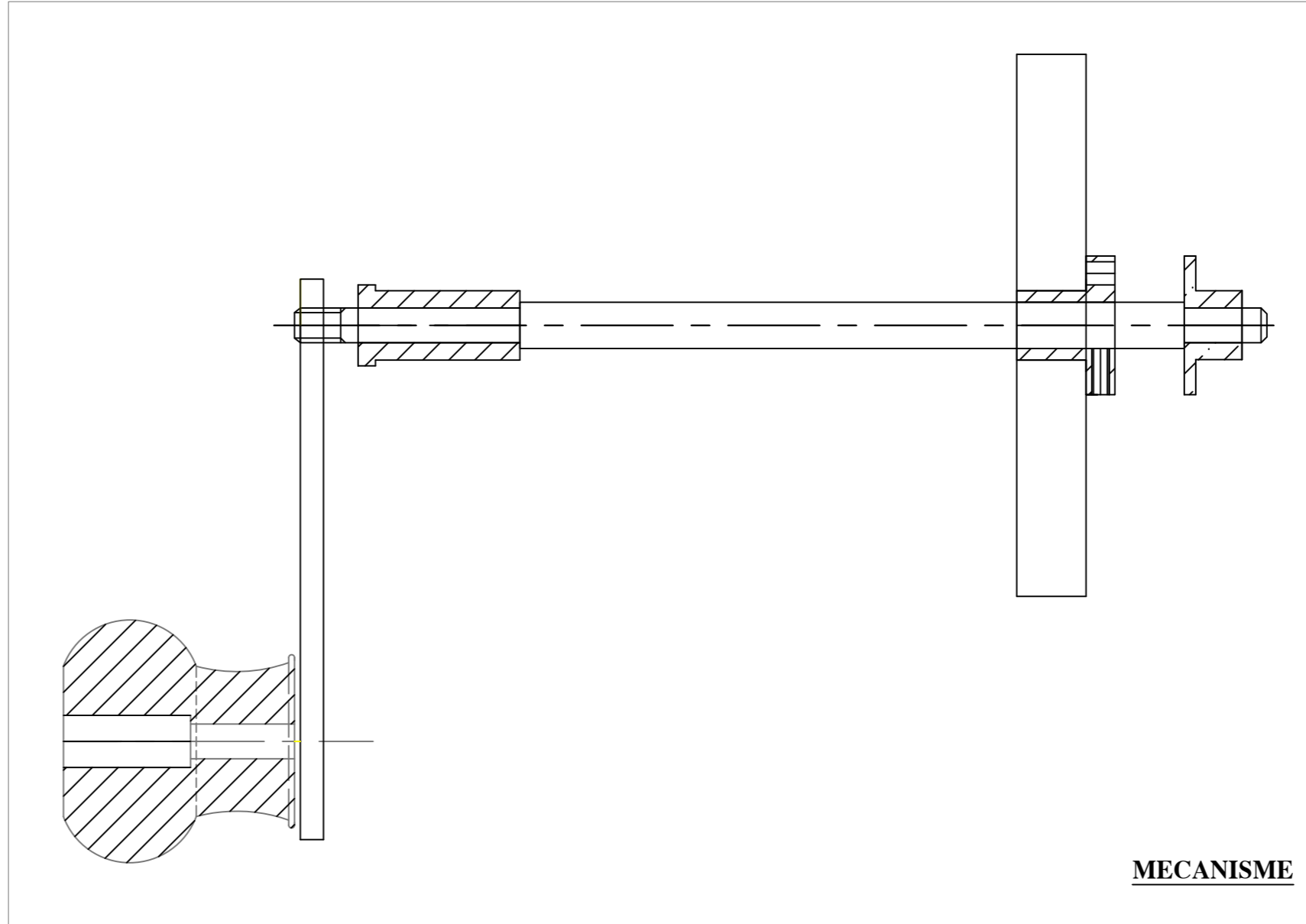

MECANISME

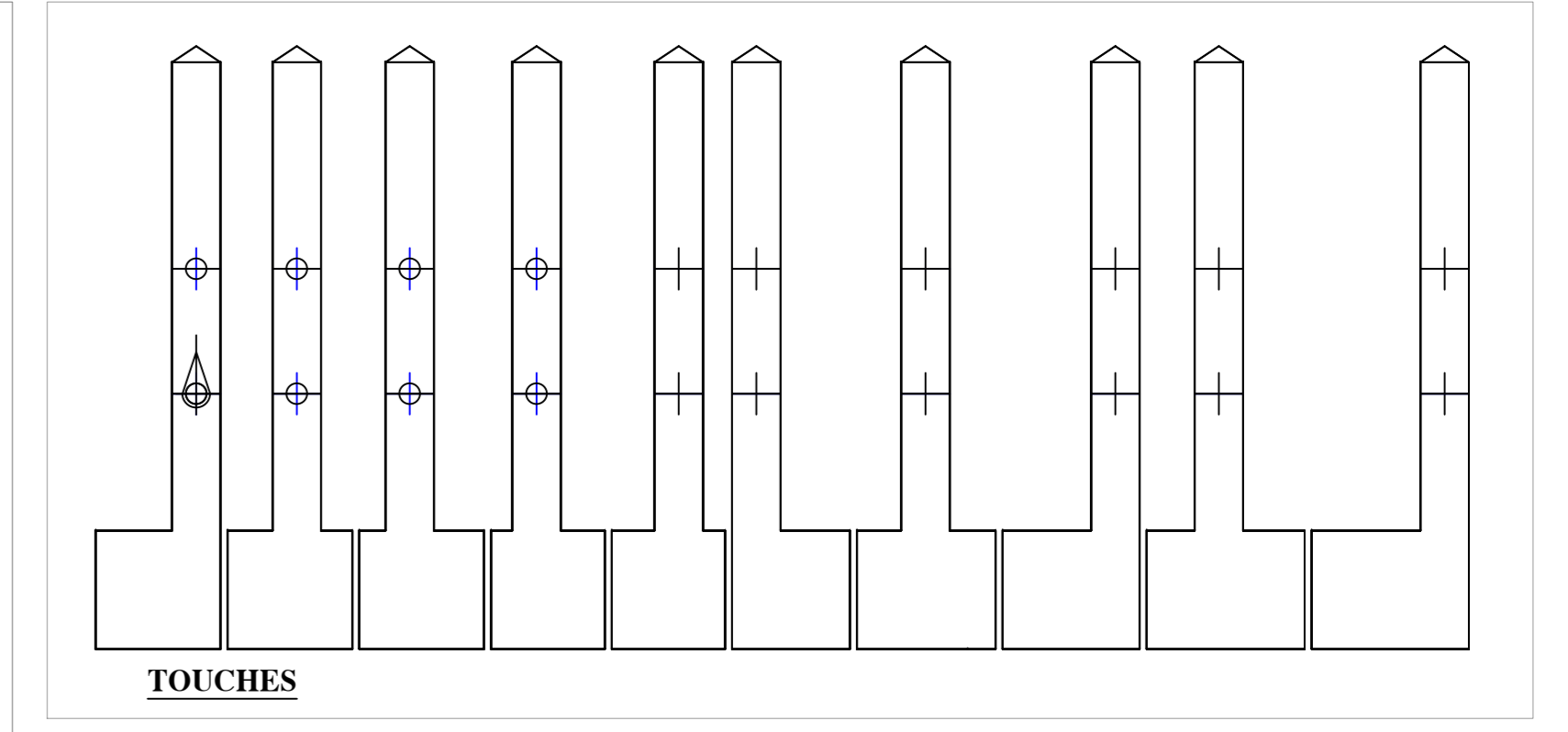

TOUCHES

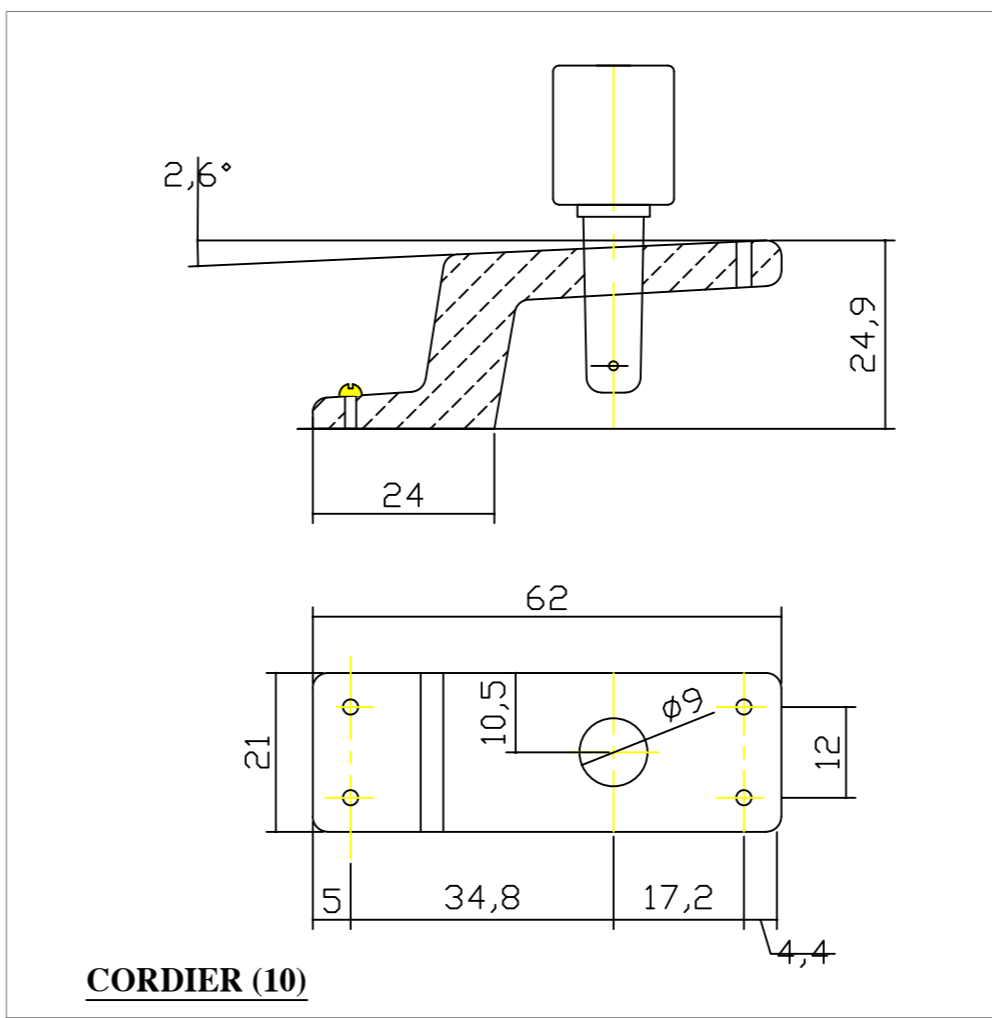

CORDIER (10)

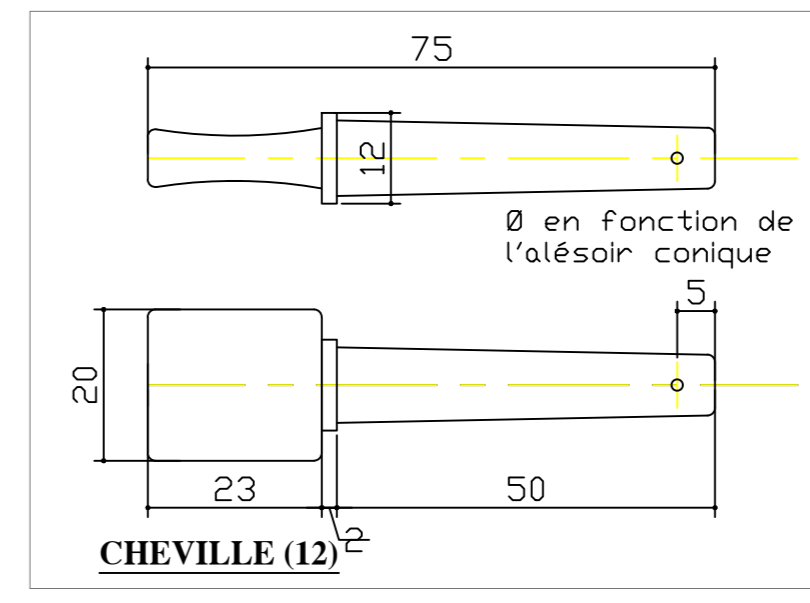

CHEVILLE (12)

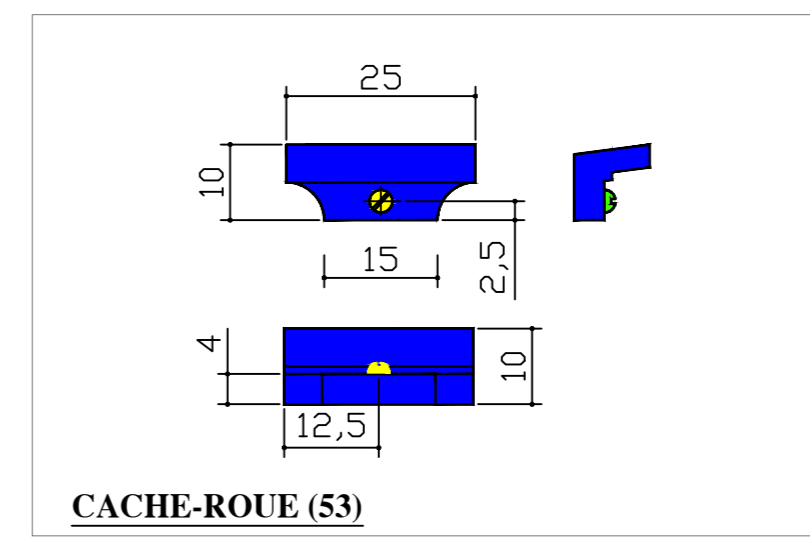

CACHE-ROUE (53)

